

MGBS 120

Устройство и материалы

- Пластиковые детали изготовлены из высококачественного материала (ПНД)
- Температурный режим эксплуатации -20°C +80°C
- Устойчив к воздействию многих химических веществ
- Не подвержен воздействию ультрафиолета
- Изготовлен из экологически - безопасных материалов
- Металлические детали (ось) не подвержены коррозии
- Тихий и плавный ход колес
- Аналогичный товар - MGBS 60, 80
- Подходит для всех типов мусороуборочных машин
- Все компоненты контейнера подлежат вторичной переработке

Качество

- Соответствуем международным стандартам EN 840 и RAL-GZ 951/1
- Регулярный контроль за качеством на основе своей собственной лаборатории и независимых испытательных институтов

Меры безопасности

- Высокий уровень безопасности
- Безопасно и легко передвигается
- Оснащен ребрами жесткости
- Штабелируется
- Колесная ось защищена от попадания грязи
- Легко моется
- При открытии крышки скопившаяся вода не попадает в контейнер

Цвет

- Стандартные цвета: серый, зеленый, черный, синий и желтый
- Другие цвета по запросу

Аксессуары

- По аксессуарам для контейнера существует специальная брошюра

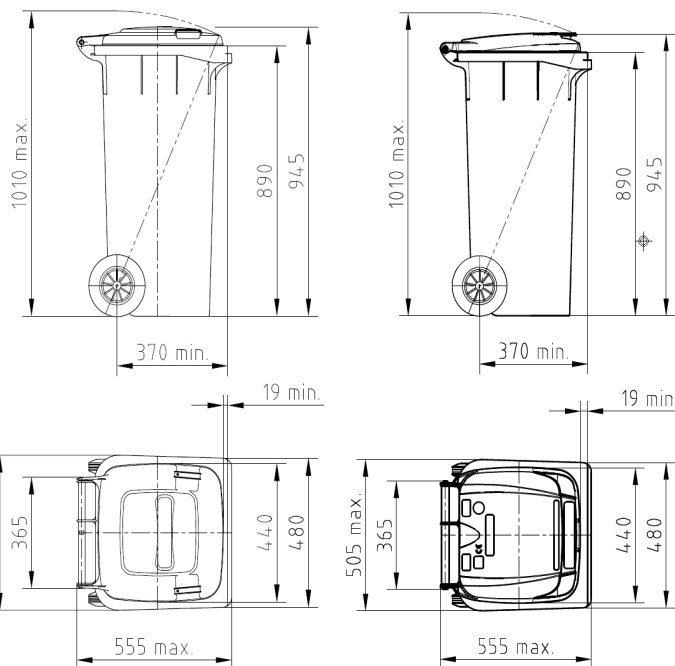

Стандартная крышка

Крышка EURO 2

Характеристики

Объем	Вес	Макс. загрузка	Разрешенный макс. вес
120 л	9,6 кг	50 кг	60 кг

